



DE Plan 500 S Unsichtbarer Einbaulautsprecher

DEplan®

de:shape®

Beschreibung

Der DE Plan 500 S® ist ein 2-Wege-Flächenschallwandler mit besonders schmaler Bauform, der nach dem Einbau vollkommen unsichtbar in Wände oder Decken integriert ist. Durch das patentierte Konstruktionsprinzip der DE Plan-Serie, mit dem eine homogene Auslenkung der Flachmembran erreicht wird, hat der DE Plan 500 S ein breites Übertragungsspektrum und einen hohen Wirkungsgrad.

de:shape®: die Membran des DE Plan 500 S hat eine optimierte Kontur mit berechneter Randabstandsverteilung (patent pending). So werden Resonanzen minimiert und die Hochtonwiedergabe ist äußerst präzise. Die aufwändig abgestimmte Frequenzweiche sorgt für ein warmes, transparentes Klangbild. Der DE Plan 500 S ist als Front- und Center-Lautsprecher in Kombination mit Subwoofern für Home-Audio und Medienräume konzipiert. Die schmale Bauform ermöglicht die Positionierung seitlich oder unter Bildschirmen auch bei beengten Platzverhältnissen.

Eingebaut wird der DE Plan 500 S von vorne in hohle Trockenbauwände und -decken. Für Massivwände oder Betondecken wird das Einbaugehäuse EGB Plan 500 S eingesetzt. Zunächst wird der Lautsprecher montiert und anschließend die Abstrahlmembran mit dem mitgelieferten Glasfaservlies kaschiert, verspachtelt und mit Wandfarbe überstrichen.

Besonderheiten

- Unsichtbarer Flächenschallwandler
- Schmale Bauform (Breite 140 mm)
- Abstrahlwinkel 180°
- Sehr linearer Übertragungsbereich
- 4 × 3"-Bass + 1"-Hochtontreiber
- Belastbarkeit 160 Watt

Einsatzbereiche

- Home Audio
- Surround-Anlagen
- Medienräume
- Gastronomie, Hotels
- Läden, Verkaufsräume

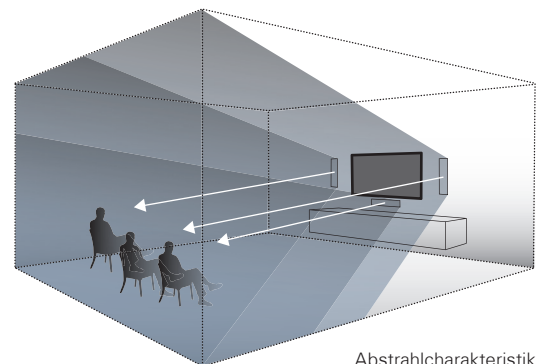

Abstrahlcharakteristik
DE-Plan-Lautsprecher
(links, rechts, Center)

DE Plan 500 S

Unsichtbarer Einbaulautsprecher

Abmessungen

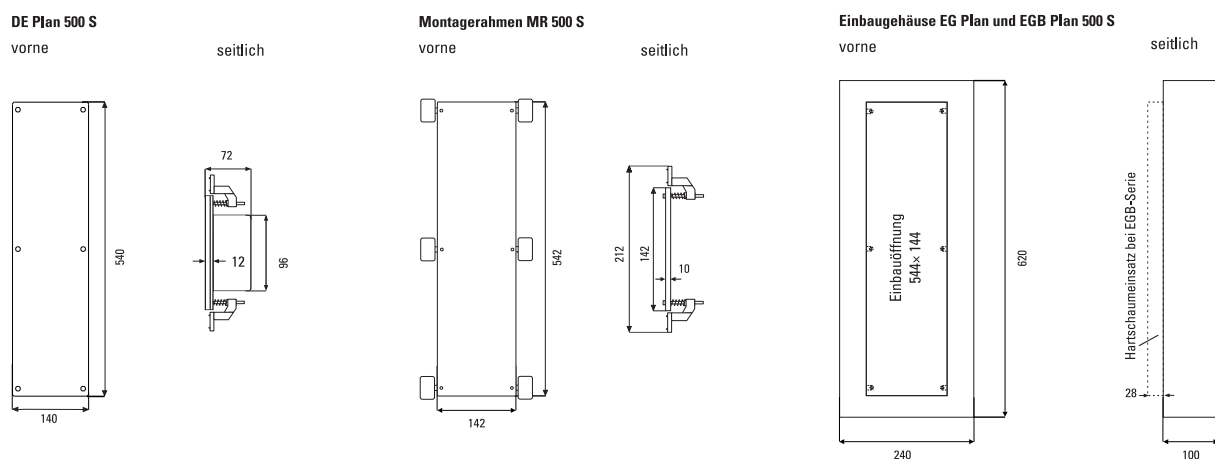

Technische Daten

Prinzip	2-Wege-Flächenschallwandler
Bestückung	4 × 3"-Bass + 1"-Hochtontreiber
Übertragungsbereich	110...20.000 Hz (eingebaut mit 2 Farbschichten)
Impedanz	8 Ohm
Belastbarkeit	RMS 80 Watt, Programm 160 Watt
Schalldruck	82 dB (1 Watt/1 m), max. 104 dB
Abstrahlwinkel	180°
Abmessungen	Lautsprecher: 540 × 140 × 72 mm inkl. Montagefüßen: 560 × 210 × 72 mm
Einbauöffnung	544 × 144 mm
Wandstärke	10 – 35 mm (inkl. Einbaugehäuse)
Einbautiefe	72 mm
Gewicht	3,8 kg
Anschlüsse	Systemklemmen, steckbar
Garantie	5 Jahre

Modell

DE Plan 500 S

Ausführung

Komplett inkl. Montagerahmen
MR 500 Kaschiervlies und Kleber

Zubehör

EG Plan 500 S



Einbaugehäuse, Kunststoff
Abm.: 620 × 240 × 100 mm

EGB Plan 500 S

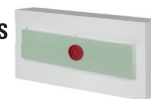

Einbaugehäuse für Beton, Kunststoff
Abm.: 620 × 240 × 128 mm

MR 500 S



Ersatz-Montagerahmen für
DE Plan 500 S

DE Plan 500 S Unsichtbarer Einbaulautsprecher

Messdiagramm

DE Plan 500 S Sens. @ 2, 83V/1m

